Prezentace standardních materiálů

Skala invest group – Komorní hrádek





*Dobrá lokalita, kvalitní architektura, clientský servis
= **Váš spokojený zákazník***

O firmě

Společnost ProCeram, a. s., působí aktivně na českém trhu od roku 2010. Dostatečný kapitál mateřské společnosti a zkušenosti týmu firmy ProCeram, který v oboru pracuje již od roku 1990, je dostatečnou zárukou kvality a profesionality poskytovaných služeb.

Naši dodavatelé patří v daném oboru k evropské špičce. Je možné jmenovat italské výrobce obkladů a dlažeb **Flo-rim Group** (značky **Floorgres, Rex, Cerim**), **Iris Ceramica**, **FMG Fabbrica Marmi e Graniti**, **Ermes Ceramiche** nebo českého tradičního výrobce **RAKO**. V sortimentu najdeme i německou kvalitu **Hüppe** a **Hansgrohe** z oboru sanitární techniky nebo holandský design **Riho**.

Maloobchodní prodej je zajišťován ve vlastních prodejnách v **Praze** (Stodůlky, Uhřetěves), **Plzni**, **Brně**, **Karlových Varech** a **Bratislavě**. Vyznačují se vysokou kvalitou vyvzorování zboží a poskytovaných služeb. Velký důraz byl kladen i na sladění s dalšími zařizovacími předměty jak z pohledu designu, tak i ceny.

Jen pár čísel: **maloobchodní obrat** za loňský rok přesáhl **600 mil. Kč v ČR**. Celkový prodej keramických obkladů a dlažeb v roce 2019 byl víc než **600 tis. m²**. Počet zaměstnanců k 31. 12. 2019 je v ČR 161 a v SR 22.

Pro ty zákazníky, kteří nejraději nakupují z tepla domova, provozujeme vlastní **e-shop (www.a-keramika.cz)**, ve kterém nabízíme nejen výprodejové zboží s možností dodávky zboží až k vám do domu, a to v rámci celé ČR, ale i standardní katalogový sortiment.

Dalšími důležitými obchodními aktivitami je **velkoobchod** v rámci **České republiky** a **Slovenské republiky**. Jsme součástí distribuční sítě **A-Keramika Group**, která má svou dlouholetou tradici.

Samostatnou skupinou je **divize klientských změn pro developery**. V současné době je ProCeram, a. s., **číslem 1** na pražském trhu v dodávkách pro developerské projekty. Pokrýváme již **72 %** z celkového počtu kolaudovaných bytů v Praze – <http://www.proceram.cz/cs/bytove-projekty-praha/>.

Nezanedbatelnou částí jsou **dodávky pro velké investiční celky**, především pro technicky (např. pražské metro) nebo designově (např. Casino King's) náročné projekty – <http://www.proceram.cz/cs/verejny-sektor/>.

V roce 2012 jsme portfolio firmy ProCeram rozšířili o produkty z **vlastní výroby TechnoArt** (www.technoart.info). Výrobní haly tohoto závodu se nachází ve Všerubech u Plzně. Investovali jsme do nejnovějších technologií a v současné době dodáváme standardní tvarovky do našich prodejen, developerských projektů, velkoobchodní sítě či českému výrobcu obkladů a dlažeb RAKO. Dokážeme díky této investici zajistit i dodávky atypických výrobků na míru. Montážní firmy jsou externí a ProCeram řídí dodávku svými techniky.

V létě 2014 ProCeram zakoupil 90 % obchodního podílu společnosti W.A.W., s. r. o. (Slovensko). Prodejny JOPA, Cersa a Kerimax byly po rekonstrukci přejmenovány a nesou obchodní jméno ProCeram.

V roce 2014 jsme v Brně vybudovali novou vzorkovnu o rozloze 1100 m². Její součástí je i sklad, který bude sloužit jako logistické centrum pro Moravu.

Od 18. 1. 2016 nabízíme své produkty a služby v nových prostorech, které jsou součástí projektu New Living Center (NLC). ProCeram a.s. zaujímá dominantní plochu centra NLC a představí vám své produkty na více než 3.000 m². Obklady, dlažby a sanitární keramiku si můžete prohlédnout ve více než 119 kójiích. Naprostou novinkou v naší nabídce je rozšíření sortimentu o kuchyně, obývací stěny a ložnice, které prezentujeme v expozicích ve 3.NP NLC.

V roce 2017 jsme se rozhodli koncept New Living Center otevřít i v Bratislavě. Slavnostní otevření proběhlo dne 28. 11. 2018.

Počátkem roku 2018 jsme také otevřeli novou pobočku v Karlových Varech.



Postup clientského výběru na vzorkovně ProCeram

Centrum clientských změn se ve společnosti ProCeram zabývá servisem pro developerské společnosti. Toto velmi rychle se rozvíjející odvětví je velmi náročné na kvalitu zpracování, široké zázemí společnosti, dokonalý systém logistiky zboží, a proto je velmi důležité svěřit clientské změny skutečným odborníkům v oboru.

O pohodlný a bezstarostný výběr vašich klientů se v Centru clientských změn budou starat proškolení a zkušení pracovníci, kteří se snaží co nejvíce vyhovět clientským potřebám. Samotný výběr materiálu dělíme do několika fází:

KONTAKT

V prvním kroku si domluvíme schůzku s klientem – telefonicky, prostřednictvím emailu nebo přes vašeho pracovníka. Každý odborný prodejce se bude snažit přizpůsobit clientským časovým možnostem.

SCHŮZKA

Druhá fáze výběru je samotná schůzka s odborným konzultantem v Centru clientských změn. Konzultant nejprve sdělí, jak samotný výběr materiálu bude probíhat a seznámí klienta s možnostmi naší společnosti.

VÝBĚR MATERIÁLU A SKLADEB POKLÁDKY

V další fázi již probíhá výběr samotného materiálu. Odborný konzultant klientovi nejprve představí standardní materiál, který máme vybraný. V případě, že si nebude klient přát ponechat standardní materiály, odborný prodejce klientovi představí materiály, které jsou přímo vystaveny v rozsáhlé vzorkovně našeho centra, popřípadě se snaží pomocí katalogů co nejvíce přiblížit clientské představě. Následuje sestavení skladby pokládky s využitím možností vybrané série – tedy velikosti formátu, odstíny a dekorace. Inspirace se čerpá z představených kójí koupelen, katalogů, grafických vizualizací – vším klienta provází odborný prodejce.

Záleží však vždy na klientovi, jaké zvolí materiály a kombinaci podle svého individuálního barevného cítění. Konzultant v tomto případě má pouze jeden poradní hlas. Samozřejmě také umožňujeme přizvat si k výběru materiálu klienta architekta či interiérového designera. Konzultant následně provede i celkový odhad ceny případně cenové navýšení oproti standardu.

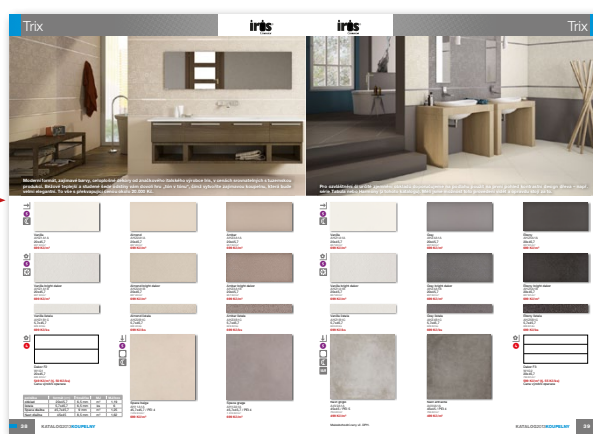
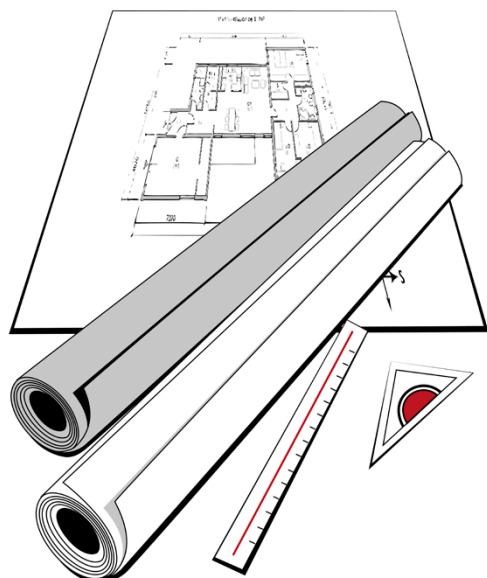

GRAFICKÉ ZPRACOVÁNÍ A KALKULACE

Po definitivním odsouhlasení vybraných materiálů (včetně předpokládané ceny) bude zpracována grafická vizualizace, popřípadě vizualizace obkladových panelů. Po tomto odsouhlasení je námi vytvořena přesná kalkulace materiálů včetně stanovení hodnoty prořezu u jednotlivých stylů pokládek, vytvoření odpočtu nečerpaných standardních materiálů, nacenění nutných víceprací spojených s pokládkou nadstandardních obkladových materiálů či prvků sanitární keramiky.

Všechny tyto činnosti jsou bezplatné. V případě požadavku klienta na větší počet variant vizualizací (panelů), je nutné další varianty uhradit. Výše této částky je závislá na počtu variant a náročnosti zpracování.

Dodržování termínů je u tohoto druhu výstavby velmi důležité a naše společnost se těmito termíny musí řídit. Na druhou stranu se snažíme maximálně vyjít vstříc případným výjimkám. Všechna tato klientská přání řešíme individuálně ve spolupráci s Vámi a stavbou.

Na projektu jsou obvykle nastaveny dva stop termíny a to na posuny zařizovacích předmětů a pro definitivní výběr a odevzdání klientských specifikací (záznam o klientském výběru potvrzený klientem).

A jelikož se nezřídka stává, že klient pro lepší vnitřní řešení koupelny požaduje posuny zařizovacích předmětů či změny sprchových koutů za vany, je nutné se věnovat těmto klientským změnám hned od začátku.

Samotné zpracování klientské změny, s ponecháním dostatečné doby pro rozhodování klienta, trvá přibližně měsíc. Je v tom zahrnuta i doba na zpracování podkladů ze strany klientského centra a to přibližně 3–10 dnů dle rozsahu a náročnosti výběru.

Po celou dobu klientských výběrů zasíláme průběžně pro informaci developerské společnosti přehled klientské rozpracovanosti.

Poslední, ale neméně důležitým článkem je technická podpora stavby. Každou stavbu má na starosti technik, který řeší se stavbou jednotlivé dodávky a je přítomen u závozů. Konzultuje se stavbou případné nejasnosti ve specifikacích, technické detaily a v neposlední řadě řeší se stavbou případné reklamace.



VZORKOVNA PRAHA STODŮLKY

V lednu 2016 se ProCeram Praha přesunul do nové vlastní budovy do Stodůlek při sjezdu z dálnice z Plzně směrem k Nemocnici Motol. Tato nová lokalita nabízí ideální dostupnost a větší nabídku parkovacích míst.

Na ploše 9 000 m² najdete v 5 patrech expozice nejprestižnějších značek a jejich ucelený sortiment. V jednotlivých vzorkovnách vám představíme v dokonalé souhře interiérový nábytek, kuchyně a koupelny, doplněné o prezentaci světel, dekorací, látek, apod. Na podlahách jednotlivých interiérů uvidíte reálné použití dlažeb, plovoucích podlah, vinylů a dalších moderních povrchů. Na jaře se můžete těšit na venkovní střešní expozici exteriérového nábytku, zábradlí pro terasy, zimní zahrady a pergoly. Aby byla naše nabídka opravdu komplexní, jsme připraveni vám poskytnout ucelený servis v oblasti služeb. Ve spolupráci s architekty, stavebními firmami a dalšími poskytovateli služeb pro vás zařídíme vše, co je potřeba pro zdárnou realizaci vašich projektů. V rámci NLC nabízejí své služby architekti v oblasti interiérového designu a zahradních úprav, realizační firmy jednotlivých technologií (topení, elektroinstalace, inteligentní systémy apod.), úklidové firmy a další.

<http://www.proceram.cz/vzorkovna-proceram-praha/>



Vzorkovna ProCeram Praha, Šafránkova 1

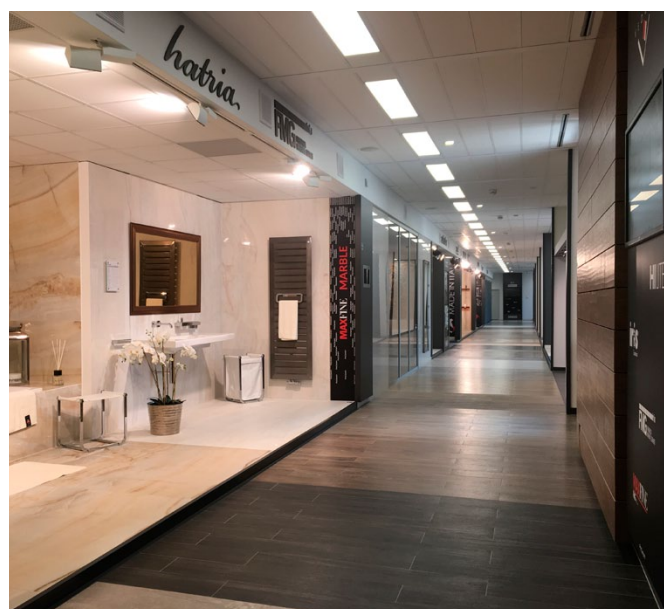

Vzorkovna ProCeram Praha



Vzorkovna ProCeram Praha



Vzorkovna ProCeram Praha

Prezentace standardů obklady, dlažba a sanita

Florence

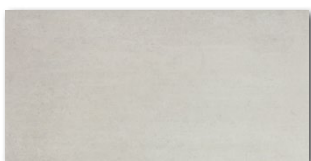

Světle šedá
20x40 cm

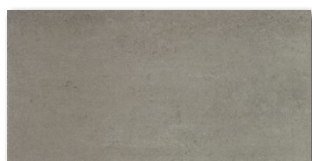

Šedá
20x40 cm

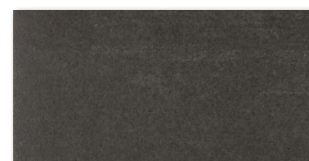

Černá
20x40 cm

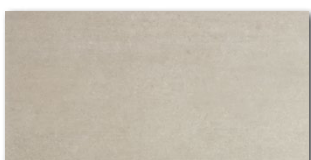

Slonová kost
20x40 cm

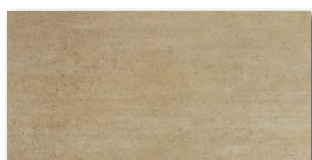

Běžová
20x40 cm

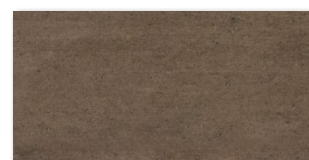

Hnědá
20x40 cm

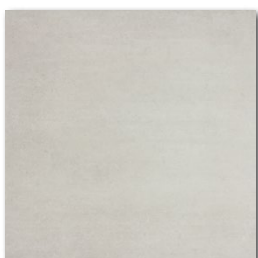

Světle šedá
33x33 cm



Šedá
33x33 cm



Černá
33x33 cm



Slonová kost
33x33 cm



Běžová
33x33 cm



Hnědá
33x33 cm

Graniti



Běžová naturale
30x30 cm



Hnědá naturale
30x30 cm



Šedá naturale
30x30 cm

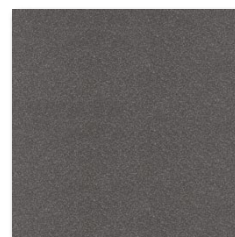

Černá naturale
30x30 cm

Lyra Plus



Lyra Plus umyvadlo bílé hranaté 60x45 cm



Lyra Plus umyvátko bílé hranaté 40x34 cm



Sifon umyvadlový chrom

WC nádrž a ovládací tlačítko



Lyra Plus wc závěsné bílé
Lyra Plus wc sedátko



Ovládací tlačítko bílé M70



Splachovací systém Renovmodul
pro zazdivání

Vana



Vana smaltovaná Eurowa 170x70 cm
 Vana smaltovaná Eurowa 160x70 cm
 Nohy k vaně Eurowa



Sifon vanový s přepadem

Sprchový kout



Time 200 posuv. dv. 1-d. do niky/boční st. upevnění vpravo/vlevo
stř. pololesk/čiré antiplaque 120/200 cm



Time new lítací dveře, 100 cm
Time new lítací dveře, 90 cm



Sprchový kout Elba 1/4 kruh, chrom, sklo, 90x90 cm
Sprchový kout Elba 1/4 kruh, chrom, sklo, 80x80 cm



Sprchová vanička Slim z litého mramoru
obdelník bílá
120x80 cm



Sifon vaničkový

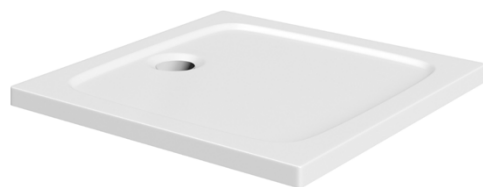

Sprchová vanička čtverec
100x100 cm



Sprchová vanička Slim Q
z litého mramoru 1/4 kruh bílá
90x90 cm, 80x80 cm

Baterie



Miva baterie umyvadlová chrom s výpustí



Miva baterie sprchová chrom bez příslušenství



Miva baterie vanová chrom bez příslušenství

Příslušenství



Idealrain sprchová kombinace
S1 1jet chrom



Idealrain sprchová sada
S1 1jet chrom

ProCeram®

www.proceram.cz



KONTAKTNÍ OSOBA:

Milan Hrabánek

PROJECT MANAGER / VEDOUČÍ KLIENTSKÝCH ZMĚN

tel.: +420 734 570 374

e-mail: milan.hrabanek@proceram.cz

